

Atlas Copco

Compresseurs rotatifs à vis lubrifiées



GX 2-11

2-11 kW/3-15 ch



Atlas Copco

Nouvelle série GX : des compresseurs à vis compacts et ultra-solides

Issus du grand savoir-faire d'Atlas Copco dans le domaine de l'air comprimé, les GX 2 à 11 vous apportent la double garantie de fiabilité et de performance. Leur discrétion sonore et leur endurance en font des machines incomparables, conçues pour fonctionner à pleine charge en régime continu.



DES CENTRALES DE PRODUCTION D'AIR COMPLETES

Les compresseurs GX 2-11 ont été conçus pour combiner compacité et praticité. Pour un gain de place optimal, ils peuvent être dotés d'un sécheur intégré. Toutes les liaisons pneumatiques entre les différents composants sont réalisées et étudiées pour réduire au minimum les pertes de charge et d'air comprimé.

GAINS D'ENERGIE

Le GX associe tous les atouts d'un compresseur rotatif à vis : faible consommation énergétique et grande efficacité. Grâce à leur commande marche/ arrêt, les GX 2-5 consomment de l'énergie uniquement lorsqu'ils produisent de l'air comprimé. Les modèles GX 7-11 sont pourvus d'une régulation tout ou rien qui optimise leur rendement énergétique. Contrairement aux compresseurs à pistons dont la consommation d'énergie s'accroît au fil du temps, les compresseurs à vis GX conservent leur efficacité sur la durée.

MAINTENANCE SIMPLE ET RAPIDE

- Points de service regroupés et accessibles par le panneau frontal.
- Séparateur d'huile et filtre vissables simplifiant la maintenance.
- Visualisation du niveau d'huile.



Fonctionnement simple, fiabilité à toute épreuve

Conçue pour répondre à vos moindres exigences, la gamme GX d'Atlas Copco vous offre la solution d'air comprimé la plus performante et la plus fiable du marché. Prête à l'emploi, elle est pour vous le gage d'un air d'une qualité irréprochable, à long terme.

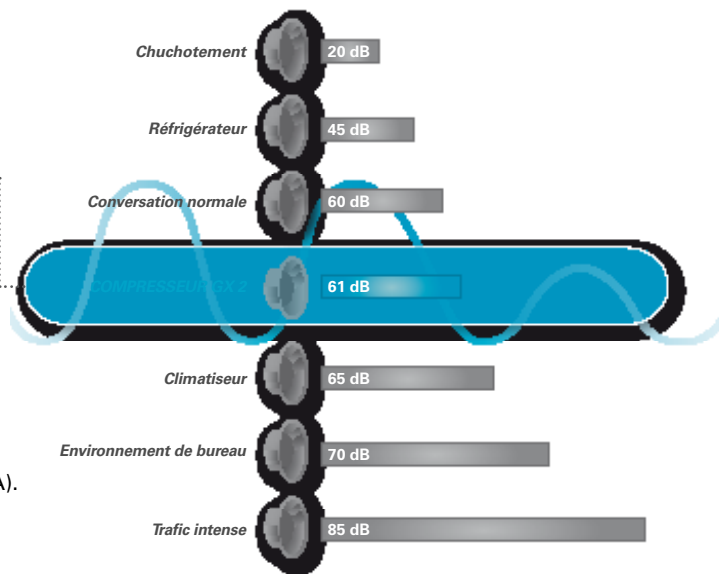

CONFORT SONORE

- Grâce à leur capot d'insonorisation, les GX 2 à 11 sont peu bruyants, leur niveau sonore ne dépassant pas les 69 dB(A).
- La technologie rotative à vis atténue les vibrations.
- Les ventilateurs à faible émission sonore contribuent à la discrétion des ensembles.

FIABILITE EPROUVEE

- Robuste, la technologie à vis permet un fonctionnement continu à pleine charge.
- Simplicité mécanique.
- Le circuit d'huile est exclusivement composé de tuyaux rigides ou de flexibles résistants aux hautes températures.
- Absence totale de matière plastique sur le circuit d'huile.
- Circuits électriques et connexions sont réalisés avec des composants de qualité.
- Grâce à une température de fonctionnement basse, la durée de vie est prolongée et il n'est plus nécessaire d'ajouter un réfrigérant final.
- Les unités GX intègrent un contacteur avec coupe-circuit protégeant la machine.



Air de qualité, propre et déshydraté

Humidité, poussières, traces d'huile... autant d'impuretés qui peuvent endommager votre réseau d'air, vos équipements pneumatiques ou nuire à la qualité de votre travail. Pour vous fournir simplement de l'air propre et déshydraté, les GX 2-11 peuvent être intégrés en option sècheur, filtre et purgeur électronique.

SECHEUR D'AIR INTEGRE

Les GX 2 à 11 peuvent recevoir un sècheur frigorifique intégré. Ce sècheur frigorifique refroidit l'air comprimé pour éliminer la vapeur d'eau. Votre réseau et vos outils sont ainsi préservés de la rouille et de ses conséquences néfastes.



PURGEUR ELECTRONIQUE DU RESERVOIR

Les condensats qui s'accumulent dans les réservoirs d'air comprimé doivent être évacués régulièrement. Lorsque le réservoir est équipé de l'option purgeur électronique, cette opération s'effectue de façon automatique et efficace.

FILTRE HAUTE EFFICACITE PDX

Tous les compresseurs lubrifiés exposent votre air comprimé aux vapeurs d'huile qui, associées aux polluants atmosphériques, peuvent créer un mélange huileux abrasif. Installez un filtre à air PDX en série pour protéger vos outils et vos machines.

SCHEMA FLUIDES

CIRCUIT D'AIR

1. Filtre d'admission d'air
2. Vanne d'admission d'air
3. Etage de compression
4. Séparateur d'huile
5. Soupape de pression minimum
6. Réfrigérant
7. Réservoir d'air

CIRCUIT D'HUILE

8. Réservoir d'huile
9. Réfrigérant d'huile
10. Vanne thermostatique
11. Filtre à huile

CIRCUIT DU LIQUIDE REFRIGERANT

12. Evaporateur
13. Compresseur de fluide réfrigérant
14. Condenseur
15. Tube capillaire
16. Séparateur d'eau

- A - Sècheur intégré
B - Filtre haute efficacité PDX
C - Purgeur du réservoir

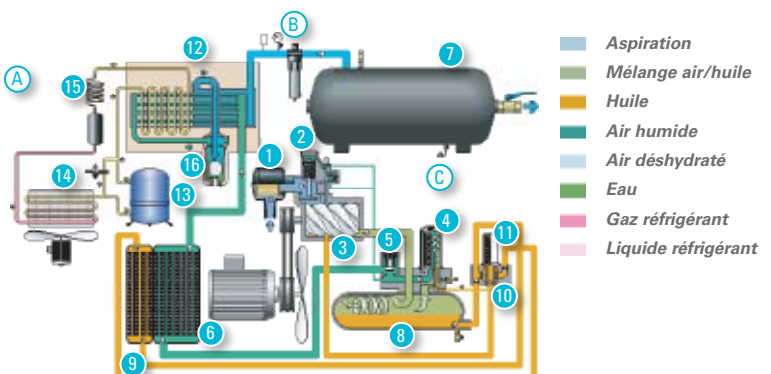

Caractéristiques techniques GX 2-3-4-5-7-11

MODÈLE DE COMPRESSEUR	Pression de service max.		Débit d'air libre (FAD)*			Puissance du moteur installé		Niveau sonore**	Poids (kg)***	
	bar(e)	psi	l/s	m ³ /min	cfm	kW	ch	dB(A)	Pack	FF
VERSION 50 Hz										
GX 2	10	145	4,0	0,24	8,5	2,2	3	61	165	200
GX 3	10	145	5,3	0,32	11,2	3	4	61	165	200
GX 4	10	145	7,8	0,47	16,5	4	5	62	165	200
GX 5	10	145	10,0	0,6	21,2	5,5	7,5	64	165	200
GX 7	7,5	109	19,6	1,18	41,5	7,5	10	67	270	365
	10	145	15,7	0,94	33,3	7,5	10	67	270	365
	13	189	12,2	0,73	25,9	7,5	10	67	270	365
GX 11	7,5	109	26,6	1,6	56,4	11	15	69	295	385
	10	145	23,1	1,39	48,9	11	15	69	295	385
	13	189	19,0	1,14	40,3	11	15	69	295	385
VERSION 60 Hz										
GX 2	10,3	150	4,0	0,24	8,5	2,2	3	61	165	200
GX 4	10,3	150	7,8	0,47	16,5	4	5	62	165	200
GX 5	10,3	150	10,0	0,6	21,2	5,5	7,5	64	165	200
GX 7	7,4	107	19,4	1,16	41,1	7,5	10	69	270	365
	9,1	132	17,0	1,02	36,0	7,5	10	69	270	365
	10,8	157	14,5	0,87	30,7	7,5	10	69	270	365
	12,5	181	12,3	0,74	26,1	7,5	10	69	270	365
GX 11	7,4	107	27,0	1,62	57,2	11	15	70	295	385
	9,1	132	24,4	1,46	51,7	11	15	70	295	385
	10,8	157	22,2	1,33	47,0	11	15	70	295	385
	12,5	181	19,8	1,19	42,0	11	15	70	295	385

* Performances de l'unité, mesurées suivant la norme ISO 1217, édition 3, annexe C-1996.

** Niveau sonore moyen mesuré suivant la norme JIS.

*** Réservoirs d'air standard GX 2-5 : 200 l, GX 7-11 : 270 l.

Options disponibles

	GX 2-5	GX 2-5 FF	GX 7-11	GX 7-11 FF
Transformateur pour sècheur	NA	•	NA	NA
Filtre haute efficacité PDX	NA	•	NA	•
Purgeur pour réservoir	•	•	•	•
Purgeur EWD	NA	NA	Sur réservoir uniquement	•
Réfrigérant final avec séparateur d'eau intégré	NA	NA	•	Inclus
Réfrigérant seul	NA	NA	•	Inclus
Réservoir 500 l	NA	NA	•	•
Thermostat pour climat tropical	NA	NA	•	•

	Long. (mm)	Larg. (mm)	Haut. (mm)
SUR CHÂSSIS (FM)			
GX 2-5	620	605	975
GX 7-11	870	625	994
SUR CHÂSSIS AVEC SÈCHEUR INTÉGRÉ (FF FM)			
GX 2-5	NA	NA	NA
GX 7-11	7,5	109	994
PACK SUR RÉSERVOIR			
GX 2-5	1420	575	1280
GX 7-11	1520	625	1418
FF SUR RÉSERVOIR			
GX 2-5	1420	575	1280
GX 7-11	1520	625	1418

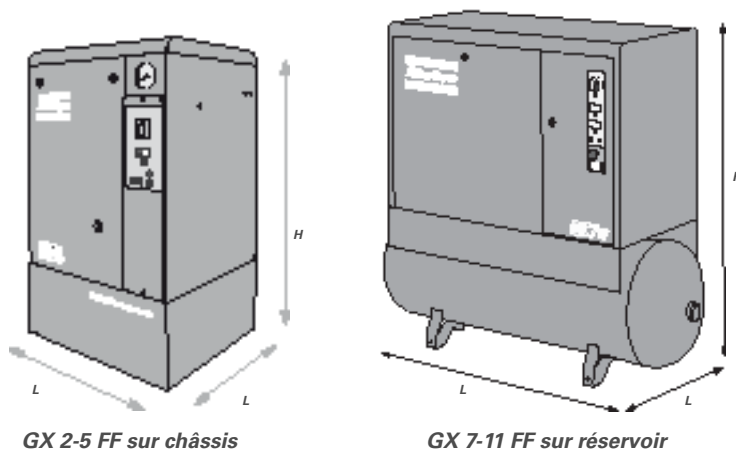



Etre, dans l'air comprimé, votre marque de référence, en termes de choix et de qualité, est l'ambition d'Atlas Copco.

Innover sans relâche pour vous apporter des solutions toujours plus performantes est au cœur de notre démarche. En travaillant à vos côtés, nous nous engageons à faire progresser l'air comprimé pour qu'il contribue toujours plus efficacement à votre activité.



L'air comprimé ne doit jamais être respiré sans une purification préalable, conforme aux normes en vigueur.